

MASAŻER NR KAT. ST-0016

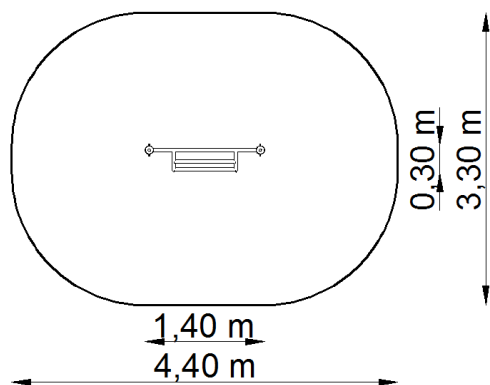

Strefa bezpieczeństwa



Wymiary urządzenia

Urządzenie	1,40 x 0,30 m
Strefa bezpieczeństwa	4,40 x 3,30 m
Powierzchnia strefy	13,15 m ²
Obwód strefy	13,10 m
Wysokość swobodnego upadku	1,50 m

*Wymiary podano z dokładnością do 5 cm.

Zastosowane materiały

- **Słupy pionowe** – rury nośne: \varnothing 88,9 x 3 mm, ocynkowane i malowane proszkowo;
- **Uchwyty** – wykonane z rur \varnothing 42 x 2,6 mm i 33,7 x 3 mm, ocynkowane i malowane proszkowo;

Sposób montażu

- Urządzenie zabetonowane w gruncie. Sposób montażu zgodny z instrukcją producenta.

UWAGA! Produkcja naszych wyrobów podlega ciągłym kontrolom bezpieczeństwa i jakości, dlatego w niektórych przypadkach przedstawione rysunki mogą odbiegać od urządzeń zamontowanych na placu zabaw. W razie wątpliwości lub pytań prosimy o kontakt z Działem Handlowym.