

HUŚTAWKA WAHADŁOWA MM-1802

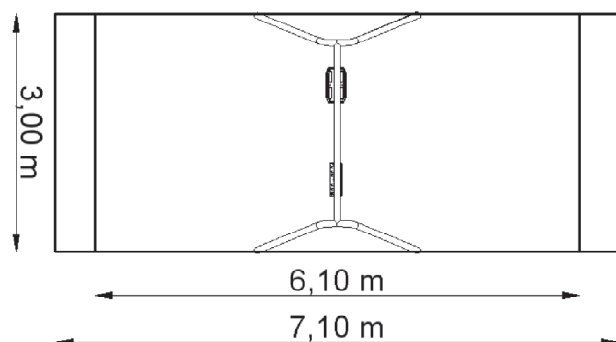

Strefa bezpieczeństwa



Wymiary

Urządzenie	3,05 x 2,10 x 2,00 m
Strefa bezpieczeństwa (n. sypka)	7,10 x 3,00 m
Strefa bezpieczeństwa (n. gumowa)	6,10 x 3,00 m
Powierzchnia strefy	18,30/21,30 m ²
Obwód strefy	18,20/20,20 m
Wysokość swobodnego upadku	1,35 m

Wymiary podano z dokładnością do 5 cm.

Zastosowane materiały

- Konstrukcja huśtawki wykonana z rury stalowej ocynkowanej i malowanej proszkowo.
- Do huśtawki mogą być zamontowane: siedzisko zwykłe, pampersy lub bocianie gniazdo.

Sposób montażu

- Słupy zabetonowane w gruncie, sposób montażu zgodny z instrukcją producenta.

UWAGA! Produkcja naszych wyrobów podlega ciągłym procesom ulepszania jakości oraz kontrolom bezpieczeństwa, dlatego przedstawione rysunki mają charakter poglądowy, a realny wygląd przedstawionych urządzeń może nieznacznie odbiegać od wizualizacji.