

HUŚTAWKA WAGOWA

NR KAT. CMX-1700

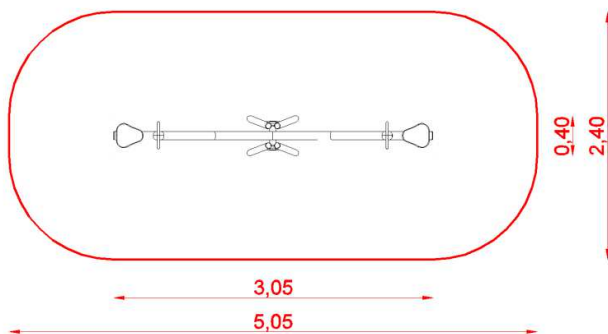

Strefa bezpieczeństwa



Wymiary urządzenia

Urządzenie	3,05 x 0,40 m
Strefa bezpieczeństwa	5,05 x 2,40 m
Powierzchnia strefy	11,15 m ²
Obwód strefy	13,15 m
Wysokość swobodnego upadku	≤1,00 m
Wysokość urządzenia	0,95 m

*Wymiary podano z dokładnością do 5 cm.

Zastosowane materiały

- Konstrukcja huśtawki wykonana z rury nierdzewnej. Belka pozioma z rury o przekroju 76 mm.
- Siedziska wykonane z płyty HDPE .
- Standardowo wraz z huśtawką są montowane odbojniki z opon. Za dopłatą montujemy także odbojniki gumowe na kotwach, zalecane przy nawierzchni bezpiecznej.
- Urządzenie posadowione w gruncie. Sposób montażu zgodny z instrukcją producenta.

UWAGA! Produkcja naszych wyrobów podlega ciągłym kontrolom bezpieczeństwa i jakości, dlatego w niektórych przypadkach przedstawione rysunki mogą odbiegać od urządzeń zamontowanych na placu zabaw. W razie wątpliwości lub pytań prosimy o kontakt z Działem Handlowym.